

CANDY

CONGELATEUR

CFF1864M

MANUEL D'UTILISATION

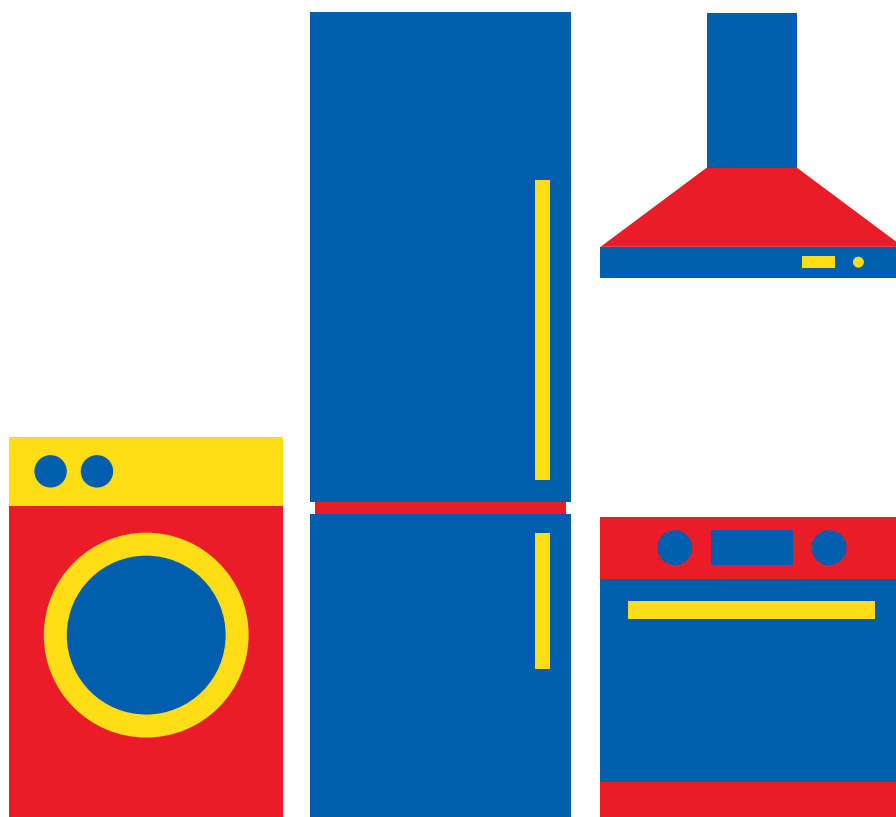

Besoin d'aide ? Rendez-vous sur www.communaute.darty.com





USER MANUAL

UPRIGHT FREEZER



LANGUAGES

Italiano.....	3
English	21
Français	37
Español	53
Deutsch	73
Portuguese	91
Nederlands.....	109
Čeština	126
Polski	141

Merci d'avoir acheté ce produit.

Avant d'utiliser votre réfrigérateur, veuillez lire attentivement ce mode d'emploi afin d'optimiser sa performance. Conserver l'ensemble de la documentation pour un usage ultérieur ou pour d'autres propriétaires. Ce produit est conçu uniquement pour une utilisation ménagère ou des applications similaires comme :

- coins-cuisine du personnel dans des magasins, bureaux et autres environnements de travail ;
- dans les exploitations agricoles, pour la clientèle des hôtels, motels et autres environnements de type résidentiel
- dans les hébergements Bed and Breakfast (B & B)
- pour les services de restauration et des applications similaires non destinées à une vente au détail.

Cet appareil doit être utilisé uniquement à des fins de conservation d'aliments, toute autre utilisation est considérée comme dangereuse et le fabricant ne sera pas responsable de toute omission. De plus, il est recommandé de prendre note des conditions de garantie. Pour obtenir la meilleure performance possible et un fonctionnement sans problème de votre appareil, il est très important de lire attentivement ces instructions. Tout non-respect de ces instructions peut annuler votre droit à des services gratuits pendant la période de garantie.

INFORMATIONS SUR LA SÉCURITÉ

Ce guide contient de nombreuses informations importantes sur la sécurité. Nous vous suggérons de conserver ces instructions dans un endroit sûr pour une référence ultérieure aisée et une bonne utilisation de l'appareil. Ce réfrigérateur contient un gaz réfrigérant (R600a : isobutane) et un gaz isolant (cyclopentane), qui présentent une compatibilité élevée avec l'environnement mais des propriétés inflammables.



Attention : risque d'incendie

En cas de dommages du circuit de réfrigérant :

- Éviter des flammes ouvertes et des sources d'inflammation.

Bien aérer la pièce dans laquelle se trouve l'appareil.

AVERTISSEMENT !

- Il convient de prêter une attention particulière lors du nettoyage/du transport de l'appareil pour éviter de toucher les fils métalliques du condenseur à l'arrière de l'appareil, en raison du risque de blessures aux doigts et aux mains et du risque de détérioration de l'appareil.
- Cet appareil n'est pas conçu pour être empilé avec un autre appareil. Ne pas essayer de s'asseoir ou de se tenir debout sur le dessus de votre appareil étant donné qu'il n'est pas conçu à cet effet. Vous pourriez vous blesser ou endommager l'appareil.
- Assurez-vous que le câble secteur ne se retrouve pas coincé sous l'appareil pendant et après le transport/le déplacement de l'appareil, pour éviter de couper ou d'endommager le câble secteur.
- Au moment de positionner votre appareil, veillez à ne pas endommager votre plancher, vos tuyaux, les revêtements muraux etc. Ne déplacez pas l'appareil en le tirant par le couvercle ou la poignée. Ne laissez pas les enfants jouer avec l'appareil ou falsifier les commandes. Notre entreprise décline toute responsabilité en cas de non-respect des instructions.
- Ne pas installer l'appareil dans des endroits humides, huileux ou poussiéreux, ne pas l'exposer à la lumière directe du soleil et à l'eau.
- Ne pas installer l'appareil à proximité de radiateurs ou de matériaux inflammables.
- En cas de panne de courant, n'ouvrez pas le couvercle. Si la panne dure moins de 20 heures, les aliments surgelés ne devraient pas être affectés. Si

la panne dure plus longtemps, alors il convient de vérifier les aliments et de les manger immédiatement ou bien de les cuire et de les congeler à nouveau.

- Si vous trouvez que le couvercle du congélateur coffre est difficile à ouvrir juste après l'avoir ouvert, ne soyez pas inquiet. Cela vient de la différence de pression qui doit s'égaliser et permettre au couvercle de s'ouvrir normalement après quelques minutes.
- Ne pas brancher l'appareil à l'alimentation électrique avant d'avoir retiré tous les protecteurs d'emballage et de transport.
- Le laisser reposer au moins 4 heures avant de l'allumer pour permettre à l'huile du compresseur de décanter s'il a été transporté horizontalement.
- Ce congélateur doit uniquement être utilisé aux fins prévues (c.-à-d. la conservation et la congélation de denrées comestibles).
- Ne pas conserver des médicaments ou des substances de recherche dans le rafraîchisseur de vin. Lorsque la matière à conserver requiert un contrôle strict des températures de conservation, il est possible qu'elle se détériore ou qu'une réaction incontrôlée se produise, laquelle peut entraîner des risques.
- Avant de procéder à tout fonctionnement, débrancher le cordon électrique de la prise électrique.
- A la livraison, vérifiez que le produit n'est pas endommagé et que toutes les pièces et les accessoires sont en parfait état.
- Si une fuite est détectée dans le système de réfrigération, ne pas toucher la sortie murale et ne pas utiliser de flammes ouvertes. Ouvrir la fenêtre et aérer la pièce. Ensuite appeler un service après-ventes pour demander une réparation.
- Ne pas utiliser de rallonges ni d'adaptateurs.
- Ne pas tirer ou plier de manière excessive le cordon d'alimentation ou ne pas toucher la fiche avec les mains mouillées.
- Ne pas endommager la fiche et/ou le cordon d'alimentation ; cela pourrait provoquer des chocs électriques ou des incendies.
- Si le câble d'alimentation est endommagé, il doit être remplacé par le fabricant, un agent après-vente ou toute autre personne qualifiée pour éviter tout danger.
- Ne pas placer ou conserver des substances inflammables ou hautement volatiles tels que l'éther, le pétrole, le GPL, le gaz propane, les bombes d'aérosol, les colles, l'alcool pur etc. Ces substances peuvent provoquer une explosion.
- Ne pas utiliser ou conserver des sprays inflammables, tels que de la peinture en aérosol, auprès du rafraîchisseur de vin. Cela pourrait entraîner une explosion ou un incendie.
- Ne pas placer d'objets et/ou de récipients contenant de l'eau sur le dessus de l'appareil.

- Nous ne recommandons pas l'utilisation de rallonges et d'adaptateurs multiples.
- Ne pas jeter l'appareil au feu. Veiller à ne pas endommager le circuit/les tuyaux de refroidissement de l'appareil pendant le transport et l'utilisation. En cas de dommage, ne pas exposer l'appareil au feu, à une source d'inflammation potentielle et aérer immédiatement la pièce dans laquelle se trouve l'appareil.
- Le système de réfrigération positionné derrière et à l'intérieur du rafraîchisseur de vin contient du réfrigérant. Par conséquent, éviter d'endommager les tuyaux.
- Ne pas utiliser d'appareils électriques à l'intérieur des compartiments de conservation des aliments de l'appareil, sauf s'ils correspondent aux modèles recommandés par le fabricant.
- Ne pas endommager circuit réfrigérant.
- Ne pas utiliser de dispositifs mécaniques ou d'autres moyens pour accélérer le processus de dégivrage, hormis ceux recommandés par le fabricant.
- Ne pas utiliser d'appareils électriques à l'intérieur des compartiments de conservation des aliments, sauf s'ils correspondent aux modèles recommandés par le fabricant.
- Ne touchez pas aux pièces de réfrigération internes, en particulier si vos mains sont humides, car vous pourriez vous brûler ou vous blesser.
- Maintenir les ouvertures de ventilation situées dans le bâti de l'appareil ou sur la structure encastrée, libres de toute obstruction.
- Ne pas utiliser d'objets pointus ou tranchants comme des couteaux ou des fourchettes pour retirer la couche de glace.
- Ne jamais utiliser de sèche-cheveux, de chauffages électriques ou d'autres appareils électriques similaires pour le dégivrage.
- Ne pas gratter avec un couteau ou un objet tranchant pour retirer le givre ou la glace apparus. Ceux-ci pourraient causer des dégâts sur le circuit réfrigérant, toute projection en résultat peut provoquer un incendie ou endommager vos yeux.
- Ne pas utiliser de dispositifs mécaniques ou d'autre équipement pour accélérer le processus de dégivrage.
- Éviter impérativement l'utilisation de flamme nue ou d'un équipement électrique, comme des radiateurs, des nettoyeurs à vapeur, des bougies, des lampes à pétrole ou similaires pour accélérer la phase de dégivrage.
- Ne jamais utiliser de l'eau pour laver le compresseur, l'essuyer avec un chiffon sec après le nettoyage pour éviter la rouille.
- Il est recommandé de garder la fiche dans un état propre, tout résidu de poussière présente en excès sur la fiche peut être la cause d'un incendie.
- Le produit est conçu et fabriqué pour un usage domestique uniquement.
- La garantie s'annule si le produit est installé ou utilisé dans des espaces domestiques non-résidentiels ou commerciaux ;

- Le produit doit être correctement installé, positionné et utilisé conformément aux instructions contenues dans le Manuel d'instructions de l'utilisateur fourni.
- La garantie s'applique uniquement aux produits neufs et n'est pas transférable si le produit est revendu.
- Notre entreprise décline toute responsabilité pour les dommages accessoires ou consécutifs.
- La garantie ne diminue en rien vos droits statutaires ou juridiques.
- Ne pas effectuer de réparation sur ce rafraîchisseur de vin. Toutes les interventions doivent uniquement être réalisées par un personnel qualifié.

SÉCURITÉ DES ENFANTS !

- Si vous mettez au rebut un produit usagé doté d'une serrure ou d'un verrou fixé sur la porte, assurez-vous qu'il soit laissé dans un état sécurisé pour éviter que des enfants ne s'y retrouvent piégés.
- Cet appareil peut être utilisé par des enfants âgés de 8 ans et plus et par des personnes à capacités physiques, sensorielles ou intellectuelles réduites ou sans expérience et connaissances, s'ils sont sous une surveillance appropriée ou bien s'ils ont été informés quant à l'utilisation de l'appareil de manière sûre, et s'ils comprennent les risques impliqués.
- Les enfants ne doivent pas jouer avec l'appareil. Le nettoyage et l'entretien ne doivent pas être effectués par des enfants sans surveillance.

1. DESCRIPTION DU PRODUIT



Votre appareil est équipé de :

- 1 balconnet
- 1 volet
- 6 tiroirs

2. INSTRUCTIONS POUR L'INSTALLATION

Emplacement

Lorsque vous choisissez l'emplacement de votre réfrigérateur/congélateur, assurez-vous que le plancher est plat et ferme et que la pièce est bien ventilée avec une température entre 10 °C et 43 °C. Évitez de placer votre réfrigérateur/congélateur près d'une source de chaleur, p. ex. une cuisinière, une chaudière ou un radiateur. De plus, évitez la lumière directe du soleil dans les dépendances ou les terrasses couvertes. Si vous placez votre réfrigérateur/congélateur dans une dépendance comme un garage ou une annexe, assurez-vous que le réfrigérateur/congélateur est placé au-dessus du parcours humide, sinon il y aura de la condensation sur le réfrigérateur/congélateur. Ne placez jamais le réfrigérateur/congélateur dans une niche murale ou dans une armoire ou un meuble encastré lorsque votre réfrigérateur/congélateur fonctionne, la grille à l'arrière peut devenir chaude et les côtés chauds. Il doit donc être installé de façon à ce que l'arrière du réfrigérateur/congélateur ait au moins 9 cm (31/2") d'espace libre et les côtés 10 cm (3/4"). Ne recouvrez pas le réfrigérateur/congélateur d'une bâche.

Mise à niveau du réfrigérateur/congélateur

Si le réfrigérateur/congélateur n'est pas de niveau, l'alignement de la porte et du joint magnétique sera affecté et pourrait entraîner un mauvais fonctionnement du réfrigérateur/congélateur. Une fois que le réfrigérateur/congélateur est placé à son emplacement final, réglez les pieds de réglage à l'avant en les tournant.

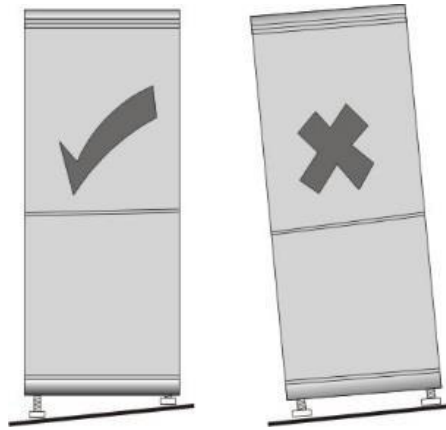

Nettoyage avant utilisation

Essuyer l'intérieur du réfrigérateur/congélateur avec une solution faible de bicarbonate de soude. Rincer ensuite à l'eau tiède à l'aide d'une éponge ou d'un chiffon tordu. Lavez les clayettes et le bac à légumes à l'eau chaude savonneuse et séchez-les complètement avant de les remettre dans le réfrigérateur/congélateur.

Avant de brancher l'appareil

Vous devez vérifier que vous disposez d'une prise compatible avec la fiche fournie avec le réfrigérateur/congélateur.

ATTENDEZ 4 HEURES AVANT D'ALLUMER LE RÉFRIGÉRATEUR/CONGÉLATEUR APRÈS L'AVOIR DÉPLACÉ.

Le liquide de refroidissement a besoin de temps pour se déposer. Si l'appareil est éteint à tout moment, attendre 30 minutes avant de le rallumer pour permettre au liquide de refroidissement de se déposer.

Avant de remplir votre réfrigérateur/congélateur

Avant de placer un aliment dans votre réfrigérateur/congélateur, allumez-le et attendez 24 heures pour vous assurer qu'il fonctionne correctement et pour lui permettre de retomber à la bonne température.

Conseils d'économie d'énergie

- L'appareil doit être situé dans la zone plus fraîche de la pièce, à l'écart des appareils produisant de la chaleur ou conduits de chauffage, et à l'abri de la lumière directe du soleil.
- Laissez les aliments chauds refroidir à la température ambiante avant de les placer dans l'appareil. Surcharge peut faire avarier les aliments.
- S'assurer d'envelopper correctement les aliments et d'essuyer les contenants avant de les placer dans l'appareil. Cela réduit l'accumulation de givre à l'intérieur de l'appareil.
Le bac de rangement de l'appareil ne doit pas être recouvert d'une feuille d'aluminium, de papier ciré, de papier essuie-tout.
- Les doublages interfèrent avec la circulation de l'air froid, ce qui rend l'appareil moins efficace.
Organisez et étiquetez les aliments pour réduire les ouvertures de porte et les recherches prolongées. Retirez autant d'éléments que nécessaire chaque fois et fermer la porte aussi tôt que possible.

➤ Montage de la poignée de porte

Avant d'installer les accessoires, il faut s'assurer que le congélateur est débranché de l'alimentation.

Outils à fournir par l'utilisateur : tournevis cruciforme

1. Retirez la goupille d'insertion ①.

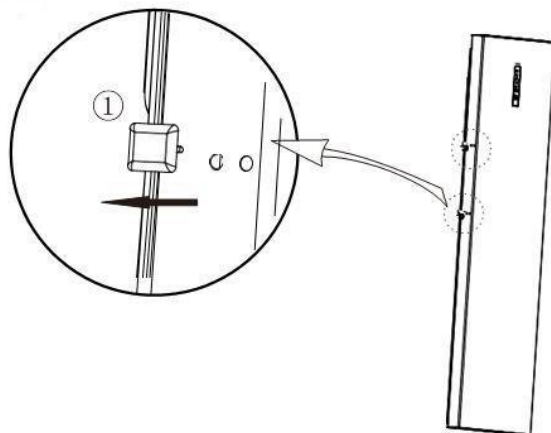

2. Ajuster la poignée ③ au trou d'installation et serrer la vis ②.

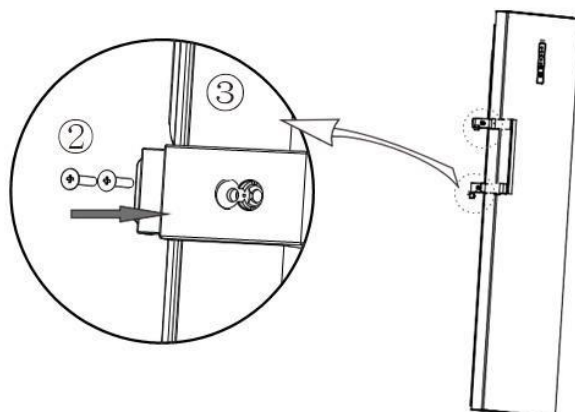

3. Couvrez le capuchon de l'écrou ④ du trou de la poignée.

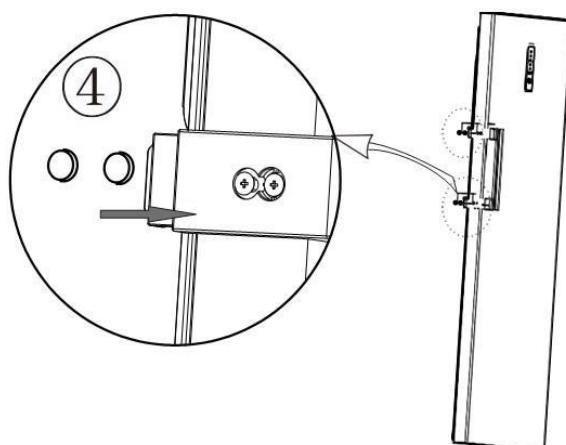

➤ Pieds de nivellement

Avant d'installer les accessoires, il faut s'assurer que le congélateur est débranché de l'alimentation.

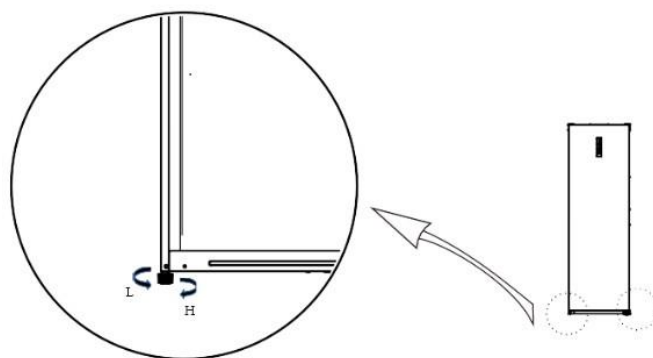

- Tournez les pieds dans le sens des aiguilles d'une montre pour soulever le congélateur ;
- Tournez les pieds dans le sens inverse des aiguilles d'une montre pour abaisser le congélateur ;
- Ajustez les pieds droit et gauche en fonction des procédures ci-dessus à niveau horizontal.

➤ Changement de porte droite-gauche

Avant d'installer les accessoires, il faut s'assurer que le congélateur est débranché de l'alimentation.

Outils : tournevis cruciforme et douille 5/16" et cliquet.

1. Retirer les deux capuchons d'écrou et les deux couvercles de charnière de la poutre supérieure (ouvrir la porte vers la droite)

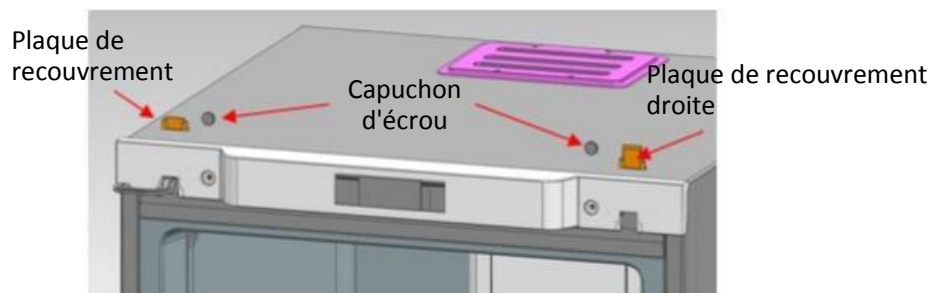

2. Retirer les éléments décoratifs de la poutre supérieure

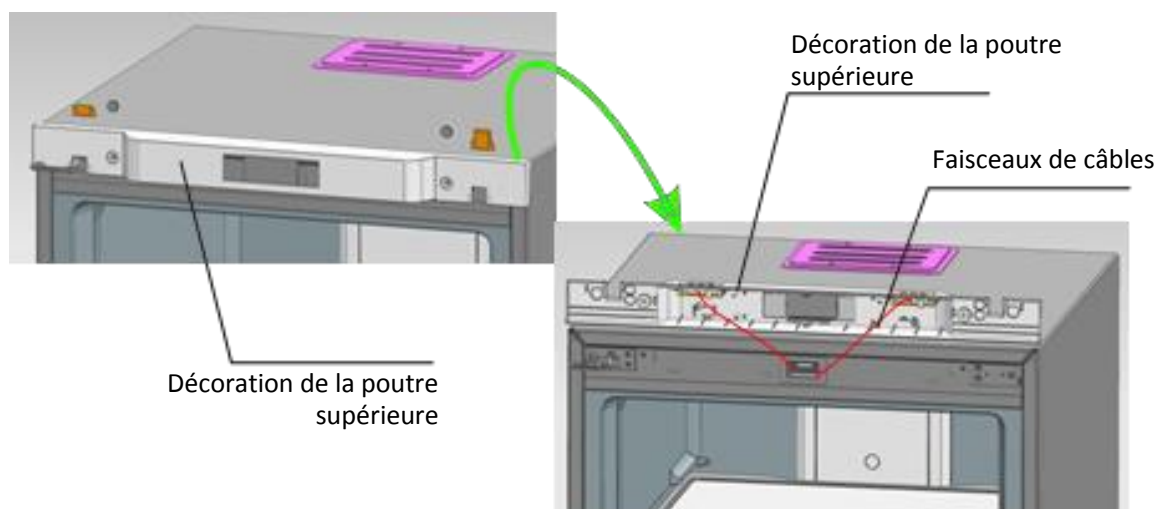

3. Retirer les éléments décoratifs de la poutre supérieure

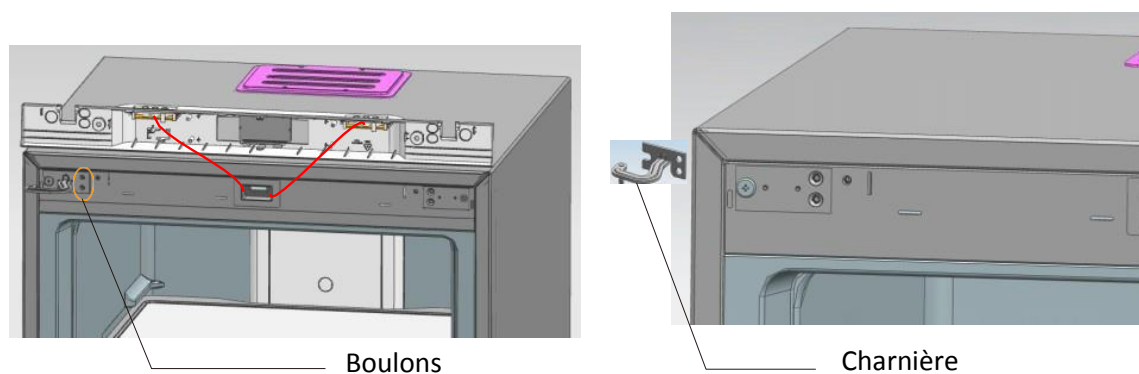

4. Retirez les deux boulons fixés avec des charnières, retirez les charnières d'un côté et démontez la porte en même temps. En dernier lieu, retirez les charnières de la porte

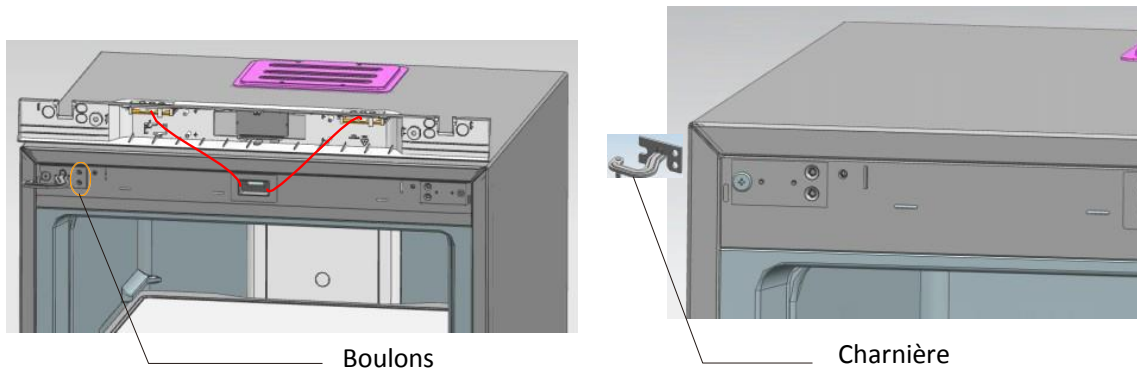

5. Remonter l'axe de charnière inférieur : démonter l'axe de charnière d'origine et l'assembler comme indiqué

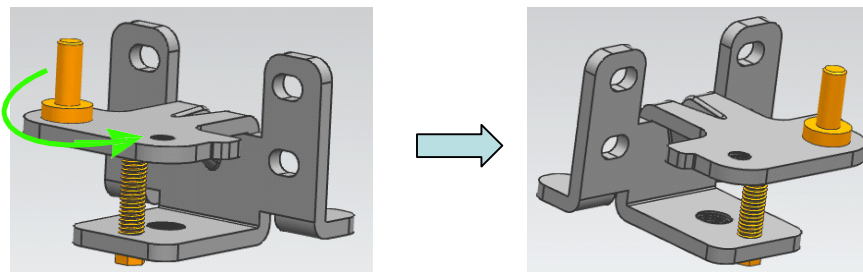

6. Remonter l'axe supérieur des charnières : démonter l'axe des charnières et l'assembler en le tournant de l'autre extrémité du trou de vis.

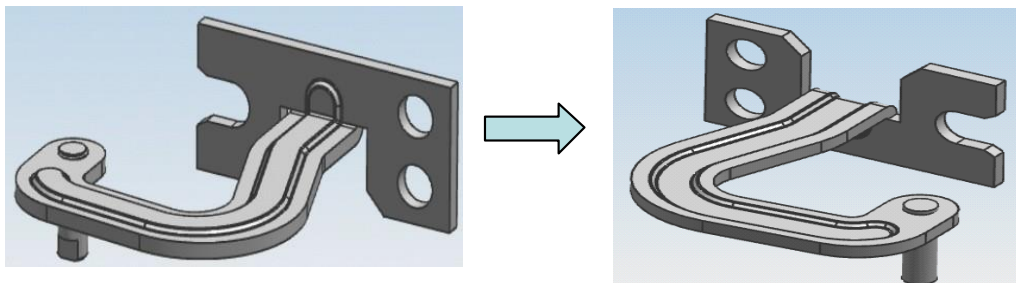

7. Monter les charnières supérieures de la jambe fixe (à gauche) sur le côté droit

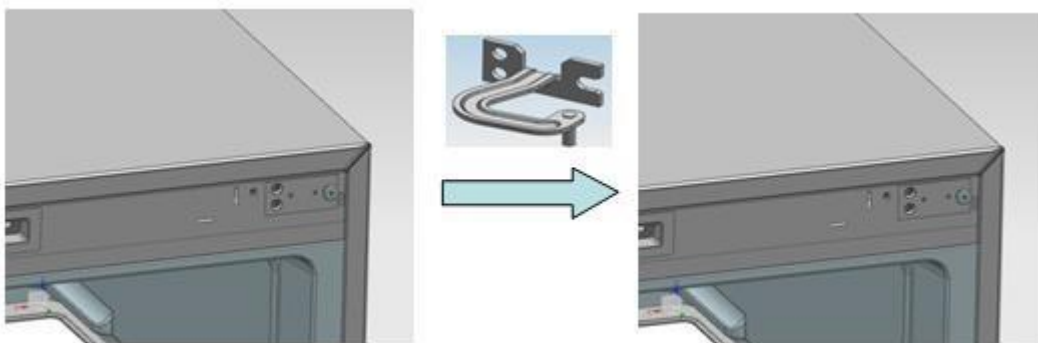

8. Installez la charnière inférieure sur le côté droit du réfrigérateur

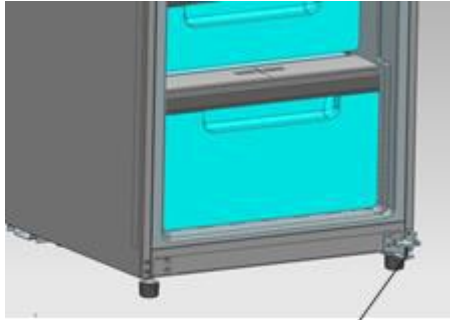

Charnière inférieure

9. Installez d'abord les charnières supérieures dans les trous d'axe à droite (sur la porte), puis placez la porte sur les charnières inférieures, pressez les charnières supérieures dans les jambes fixes des charnières et fixez enfin les charnières supérieures.

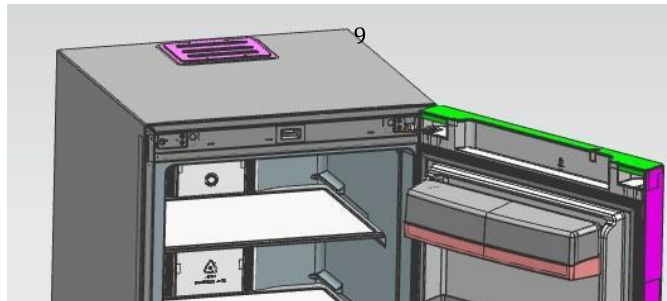

10. Installez la décoration de la poutre supérieure, les capuchons d'écrou et les plaques de recouvrement des charnières.

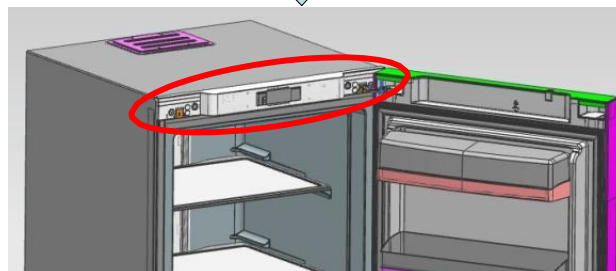
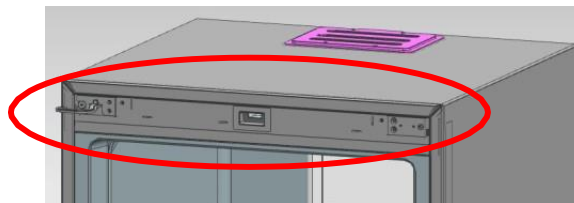

3. INSTRUCTIONS D'UTILISATION

TABLEAU DE CONTRÔLE



Lors de la première mise sous tension, votre appareil est réglé à -18°C . Après cela, chaque fois que vous démarrez le réfrigérateur, il fonctionnera en fonction de la température mémorisée.

Lorsque la porte est à l'état ouvert, l'afficheur s'allume en permanence et s'éteint trente secondes après la fermeture de la porte ou l'activation du touche.



Mise en service et arrêt

Pour allumer ou éteindre le congélateur, appuyez pendant 3 secondes sur la touche de

réglage  ON/OFF .

En mode arrêt, toutes les touches cessent de répondre, et le compresseur, sauf la touche ON/OFF (touche B).

Réglage de la température

Pour régler la température de votre congélateur, vous devez appuyer  et  en même temps sur la touche de réglage. La température clignote, vous pouvez alors régler la température entre -16 et -24°C .

Une fois que vous avez sélectionné la température désirée, 5 secondes plus tard, le congélateur se mettra à la température désirée. L'icône de température sélectionnée s'allume. Vous pouvez également valider votre choix en appuyant sur l'une des 2 touches :

 ON/OFF ou  Super FRZ. .



Mode Surgélation

Pour entrer en mode de surgélation, appuyer sur la touche SET



 Super FRZ. pendant 3 secondes. L'icône du mode de congélation

s'affiche : 

En appuyant sur cette fonction, votre congélateur fonctionnera à une température de -24°C .

L'écran affiche le temps de surgélation par défaut (6 heures). Appuyer sur les touches de régulation de température  ou  pour modifier le temps de surgélation. La plage de réglage est comprise entre 6 heures et 48 heures.

Si vous n'appuyez sur aucune touche dans les cinq secondes, le réglage prend effet automatiquement et affiche « -24°C ». Dans les 5 secondes, vous pouvez appuyer  manuellement sur la touche Super FRZ pour confirmer et l'affichage indique « -24°C ». Ensuite, le congélateur fonctionnera en mode de surgélation.

Pour quitter le mode de surgélation, appuyer pendant 3 secondes sur la touche de réglage  ou sur les touches de réglage de la température  ou  pour sélectionner la température souhaitée.

Indication d'ouverture de porte et commande d'alarme d'ouverture de porte

Si la porte de la chambre frigorifique a été ouverte pendant 120 secondes, s'activera l'avertisseur qui sonnera toutes les 2 secondes jusqu'à ce que la porte soit fermée. Appuyez sur n'importe quelle touche pour annuler l'avertissement d'ouverture de la porte.

Avertissement de température élevée

Lorsque la température de la chambre frigorifique a été supérieure à -8° C pendant six heures, un avertissement de température élevée retentit. L'avertisseur retentit dix fois par seconde, puis dix fois toutes les trente minutes, et la zone d'affichage de la température affiche le code d'erreur (E9) ; l'avertisseur s'arrêtera lorsque la température de la chambre frigorifique est inférieure à -12° C.

Appuyez sur n'importe quelle touche pour annuler l'avertisseur sonore (s'il ne retentit pas après trente minutes). Mais l'état d'affichage du code d'erreur n'est pas annulé, jusqu'à ce que l'erreur soit résolue.

Fonction mémoire

En cas de coupure de courant ou d'arrêt de votre appareil, il mémorise le dernier réglage (température réglée ou fonction de surgélation).

Des codes d'erreur peuvent apparaître sur ce panneau de contrôle, veuillez vous référer à la section Maintenance et service pour les pannes correspondantes.

4. CONSERVATION DES ALIMENTS

ALIMENTS CONGELÉS ET SURGELÉS

Votre appareil électroménager vous permet de congeler des aliments, il abaisse rapidement sa température à cœur et vous pouvez donc le conserver plus longtemps.

La surgélation est un processus industriel plus rapide et plus intense que la surgélation domestique. Les produits que vous achetez dans les magasins sont surgelés.

PRÉPARER LES ALIMENTS POUR LA CONGÉLATION

La congélation ne stérilise pas. Il est donc important de respecter quelques règles d'hygiène simples lors de la préparation des aliments à congeler : lavez-vous les mains avant de toucher les aliments et nettoyez les ustensiles de cuisine que vous venez d'utiliser avant de les réutiliser.

Ne congélez que des aliments frais et de bonne qualité. Consultez le tableau "Guide de congélation des aliments" pour savoir quels produits vous pouvez congeler et combien de temps vous pouvez les conserver.

Blanchir les fruits et légumes avant de les congeler pour préserver leur couleur, leur odeur, leur goût et leurs vitamines : les plonger quelques instants dans l'eau bouillante.

Divisez les aliments que vous souhaitez congeler en petites portions individuelles correspondant à un repas chacune. Les petites portions se congèlent plus rapidement à leur cœur.

Enveloppez les aliments hermétiquement afin qu'ils ne perdent pas leur saveur ou ne se dessèchent pas. Pour ce faire, utilisez des sacs en plastique, du film de polyéthylène, du papier d'aluminium ou des contenants spéciaux pour congélateur. Si vous utilisez des sacs en plastique, comprimez-les pour éliminer l'air avant de les sceller hermétiquement.

Notez sur chaque emballage :

- La date de congélation
- La date de péremption
- Le type d'aliment contenu
- Le nombre de portions contenues

Si vous achetez des aliments surgelés, prenez-les en dernier lorsque vous faites shopping. Vérifiez ça :

- L'emballage n'est pas endommagé
 - Ils ne sont pas recouverts d'une couche de givre (ce qui signifie qu'ils sont partiellement décongelés)
- Emballez-les dans un sac isotherme ou dans un journal. Transportez-les rapidement et entreposez-les immédiatement. Respecter les dates maximales de stockage indiquées sur l'emballage. Votre appareil dispose d'un compartiment congélateur****, ce qui vous permet de conserver les aliments surgelés de manière optimale.

RANGER LES ALIMENTS DANS VOTRE CONGÉLATEUR

Ne mettez pas d'aliments frais à côté d'aliments qui ont déjà été congelés pour éviter que les aliments congelés ne se réchauffent.

Le poids maximal des aliments que vous pouvez congeler pendant 24 heures est indiqué sur la plaque (à l'intérieur de la section réfrigérateur de votre appareil près du bas du mur de gauche) sous la rubrique : "CAPACITE DE CONGELATION / FREEZING CAPACITY (kg/24h)".

DÉCONGÉLATION DES ALIMENTS

Vous pouvez décongeler les aliments de cinq façons différentes :

- En les plaçant dans le réfrigérateur de votre appareil pendant plusieurs heures
- En les laissant décongeler doucement à température ambiante
- Dans un four conventionnel à très basse température (40/50°C)
- Au micro-ondes
- En les cuisant immédiatement

Les décongeler au réfrigérateur est la méthode la plus lente mais la plus sûre.

Ne recongelez jamais les aliments une fois qu'ils sont décongelés, même partiellement, sans les faire cuire au préalable.

Nous vous conseillons de ne pas mettre directement dans votre bouche les articles que vous venez de sortir du congélateur (glaces, glaçons, etc.), ils seront à une température très basse et vous risquez des engelures. Évitez de toucher les aliments congelés ou surgelés avec les mains mouillées ; vous pourriez vous y coller. Nous vous recommandons de ne décongeler les aliments que pour une utilisation immédiate.

5. NETTOYAGE DE L'APPAREIL

Dégivrage

Votre appareil est équipé d'un système sans givre, le dégivrage se fait donc automatiquement. Aucune opération de dégivrage n'est donc nécessaire.

Nettoyage à l'intérieur du réfrigérateur/congélateur

Après le dégivrage, essuyer l'intérieur du réfrigérateur/congélateur avec une solution faible de bicarbonate de soude. Rincer ensuite à l'eau tiède à l'aide d'une éponge ou d'un chiffon tordu. Lavez les paniers à l'eau savonneuse tiède et assurez-vous qu'ils sont complètement secs avant de les remettre au réfrigérateur/congélateur. De la condensation se formera sur la paroi arrière du réfrigérateur ; cependant, elle s'écoulera normalement le long de la paroi arrière et dans le trou d'évacuation situé derrière le bac à salade.

Nettoyage à l'extérieur du réfrigérateur/congélateur

Utilisez un détergent standard non abrasif dilué dans de l'eau tiède pour nettoyer l'extérieur du réfrigérateur/congélateur.

La grille du condenseur à l'arrière du réfrigérateur/congélateur et les composants adjacents peuvent être aspirés à l'aide d'une brosse douce.

N'utilisez pas de nettoyeurs agressifs, de tampons à récurer ou de solvants pour nettoyer toute partie du réfrigérateur/congélateur

Si vous partez en vacances

Si l'appareil est amené à ne pas être utilisé pendant plusieurs mois, retirez tous les aliments, éteignez et débranchez le câble d'alimentation. Nettoyez et séchez soigneusement l'intérieur et l'extérieur de l'appareil. Laissez également la porte ouverte, en la bloquant si nécessaire, pour éviter la condensation, les odeurs, les moisissures.

Déplacement de l'appareil

a. Emplacement

Ne placez pas votre réfrigérateur/congélateur près d'une source de chaleur, par exemple. Cuisinière, chaudière ou radiateur. De plus, évitez la lumière directe du soleil.

b. Déplacement du réfrigérateur et du congélateur

Assurez-vous que le réfrigérateur/congélateur est à niveau. Utilisez les pieds réglables rotatifs à l'avant. Si le réfrigérateur/congélateur n'est pas de niveau, l'alignement de la porte et du joint magnétique sera affecté et pourrait entraîner un mauvais fonctionnement.

c. Ne pas allumer le réfrigérateur/congélateur pendant 4 heures

Après tout mouvement, il ne doit pas être connecté pendant 4 heures. Ce délai permet d'ajuster le liquide de refroidissement.

d. Installation

Laissez votre appareil respirer. La chaleur s'échappe des murs, il est donc important de laisser une circulation d'air autour de votre appareil.

6. MAINTENANCE ET SERVICE APRÈS-VENTE

Entretien

L'appareil doit être entretenu par un technicien agréé et seules des pièces de rechange d'origine doivent être utilisées.

N'essayez en aucun cas de réparer l'appareil vous-même.

Les réparations effectuées par une personne non-experte peuvent entraîner des blessures ou de graves dysfonctionnements. Communiquez avec le magasin local où votre achat a été effectué.

Lorsque l'appareil n'est pas utilisé pendant une longue période, débranchez-le du secteur, videz tous les aliments et nettoyez l'appareil en laissant la porte entrouverte pour éviter toute odeur désagréable.

Dépannage

Avant d'appeler le service après-vente, vérifiez si vous pouvez résoudre les problèmes.

Problèmes	Solutions
Panne de courant	Si la température interne du congélateur est -18°C ou moins lorsque le courant revient, votre nourriture est saine. Les aliments dans votre congélateur resteront congelés pendant environ 15 heures avec la porte fermée. N'ouvrez pas la porte du congélateur plus que nécessaire.
Bruits inhabituels	<ul style="list-style-type: none">✓ Vérifiez le réglage des pieds de votre appareil et sa stabilité.✓ Vérifiez qu'il ne touche pas un mur.✓ Vérifier que toutes les pièces mobiles (plateaux, racks, etc.) sont bien en place.
Le congélateur ne refroidit pas assez	<ul style="list-style-type: none">✓ Vérifier si la température est correcte. Si ce n'est pas le cas, régler la température en conséquence.✓ Assurez-vous que vous n'avez pas placé une grande quantité d'aliments ou d'aliments chauds dans votre appareil.✓ Veillez à ne pas ouvrir la porte trop souvent ou à ne pas la laisser ouverte.✓ Vérifiez que la porte est bien fermée.✓ Tenez votre appareil à l'écart des sources de chaleur.✓ S'assurer que la ventilation autour de l'appareil est respectée.
Votre appareil ne refroidit pas du tout	<ul style="list-style-type: none">✓ Vérifiez que votre appareil est branché à l'alimentation électrique.✓ Vérifiez que le disjoncteur de votre maison n'est pas coupé et que le fusible n'a pas sauté ou n'a pas été dévissé
Formation de givre à l'intérieur de votre appareil	<ul style="list-style-type: none">✓ Veillez à ne pas ouvrir la porte trop souvent ou à ne pas la laisser ouverte.
certains aliments ne gèlent pas complètement	<ul style="list-style-type: none">✓ C'est tout à fait normal que les aliments qui contiennent beaucoup de sucre, de gras ou d'alcool ne gèlent pas complètement et qu'ils restent partiellement molles (crème glacée, jus de fruits, etc.).

La viande congelée a des stries blanches	<ul style="list-style-type: none"> ✓ Vérifiez que votre température est correctement réglée et qu'elle n'est pas trop basse ✓ Vérifiez que vous n'avez pas gardé cette viande trop longtemps dans le congélateur
Difficulté d'ouverture de la porte	<ul style="list-style-type: none"> ✓ Il est normal que la porte offre une certaine résistance à l'ouverture, surtout lorsque vous venez de la fermer : une légère sous-pression se forme dans votre appareil pour assurer que la porte est parfaitement étanche. Tout ce que vous avez à faire est d'attendre quelques secondes avant de rouvrir.
Le réfrigérateur/congélateur ne fonctionne pas	<ul style="list-style-type: none"> ✓ Vérifiez que votre appareil est branché à l'alimentation électrique. ✓ Vérifiez que le disjoncteur de votre maison n'est pas coupé et que le fusible n'a pas sauté ou n'a pas été dévissé
La condensation apparaît à l'extérieur du réfrigérateur/congélateur	<ul style="list-style-type: none"> ✓ Cela peut être dû à un changement de température ambiante. Essuyez tout résidu d'humidité. Si la panne persiste, communiquez avec le magasin local où votre achat a été effectué.

Les indications de défaillance ci-dessous peuvent apparaître :

Code	Que faire si...
E2	C'est un défaut dans la sonde. Veuillez contacter le service à la clientèle.
E5	Défaut du capteur de gel. Veuillez contacter le service à la clientèle.
E6	Erreur de communication de la carte électronique. Veuillez contacter le service à la clientèle.
E7	C'est un défaut dans la sonde de température ambiante. Veuillez contacter le service à la clientèle.
E9	C'est l'alerte haute de la chambre frigorifique. Veuillez contacter le service à la clientèle.
EC	C'est un défaut de la carte mémoire. Veuillez contacter le service à la clientèle.

MISE AU REBUT DES APPAREILS USAGES



Cet appareil est marqué conformément à la Directive Européenne 2012/19/CE relative aux déchets d'équipements électriques et électroniques (DEEE). Les DEEE contiennent à la fois des substances polluantes (qui peuvent avoir des conséquences négatives sur l'environnement) et des composants de base (qui peuvent être ré-utilisés). Il est important que les DEEE soient soumis à des traitements spécifiques afin de retirer et d'éliminer tous les polluants de manière appropriée et de valoriser et recycler tous les matériaux.

Chaque personne individuelle peut jouer un rôle important en s'assurant que les DEEE ne deviennent pas un problème environnemental ; il est essentiel de suivre certaines lois fondamentales :

les DEEE ne doivent pas être traités comme des déchets ménagers.

les DEEE doivent être remis aux points de collecte appropriés, gérés par les municipalités ou des entreprises agréées. Dans de nombreux pays, en cas de DEEE de grande taille, la collecte à domicile peut être à disposition.

Dans de nombreux pays, lorsque vous achetez un nouvel appareil, l'ancien peut être retourné au vendeur qui doit le collecter gratuitement sous forme d'échange, dans la mesure où l'équipement est d'un type équivalent et qu'il possède les mêmes fonctions que l'équipement fourni.

Conformité

En apposant la marque **CE** sur ce produit, nous confirmons qu'il est conforme à toutes les exigences européennes en matière de sécurité, de santé et d'environnement qui sont applicables dans la législation pour ce produit.

CANDY HOOVER GROUP S.R.L.
Via Privata Eden Fumagalli
20047 Brugherio Milan Italy