

LAVE-VAISSELLE FULL

RDI2T1145



LES PLUS PRODUITS

- Lave-vaisselle Full intégrable 45cm
- 11 Couverts
- 45 dB(A)
- Consommation d'eau : 8L
- Classe A++
- 3ème Panier
- 7 Programmes
- 3 Températures
- Départ différé 1-23h

FICHE TECHNIQUE

Code EAN Inox	8 016 361 928 442
TYPE	
Esthétique	Full intégrable
EQUIPEMENTS	
Programmation	Electronique
Nombre de couverts	11
Niveau sonore (dBA)	45dBA
Panier supérieur réglable	Oui
Panier inférieur avec picots	Oui
Panier à couvert amovible avec poignée	Oui
3ème Panier	Oui
Bras de lavage	2
Séchage par condensation	Oui
Porte compensée	Oui
Pieds réglables en hauteur	Oui
Résistance hors cuve	Oui
Installation possible en hauteur	Oui
TOUCHES	
Marche/Arrêt	Oui
Départ différé	1 à 23h

PROGRAMMES	
Nombre de programmes	7
dont	
Intensif	oui
Spécial Verre	Oui
Rapide	Oui
Auto (sensor)	Oui

PERFORMANCES	
Classe énergétique	A++
Efficacité de séchage	A
Consommation eau par cycle	8L
Consommation eau par an	2240 L
Consommation énergie par an kWh	185
Consommation énergie par cycle kWh	0,66
Durée du cycle de référence	140mn

SECURITE	
Sécurité AQUASTOP	Oui
Sécurité Watercontrol	Non

ERISTIQUES TECHNIQUES	
Emballées (HxLxP) cm	88,5x48,5x65
Hors tout (HxLxP) cm	82x44,8x54
Encastrement (HxLxP) cm	82/90x45x57
Poids net/brut (kg)	37,2/41,8

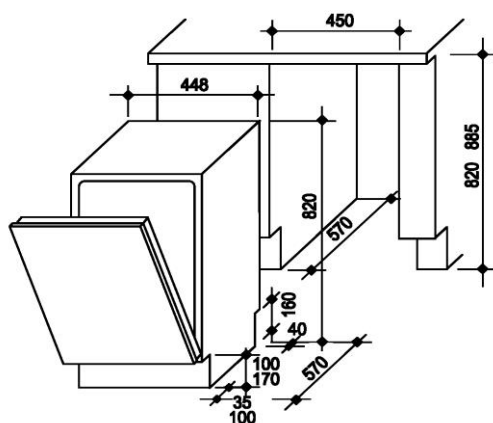

FICHE PROVISOIRE

Groupe Candy Hoover 13 Rue Auger 93697 PANTIN CEDEX - Tél. 01 49 15 92 00 - Fax: 01 49 15 92 10
Service consommateurs ROSIÈRES : 02 48 55 80 82

