

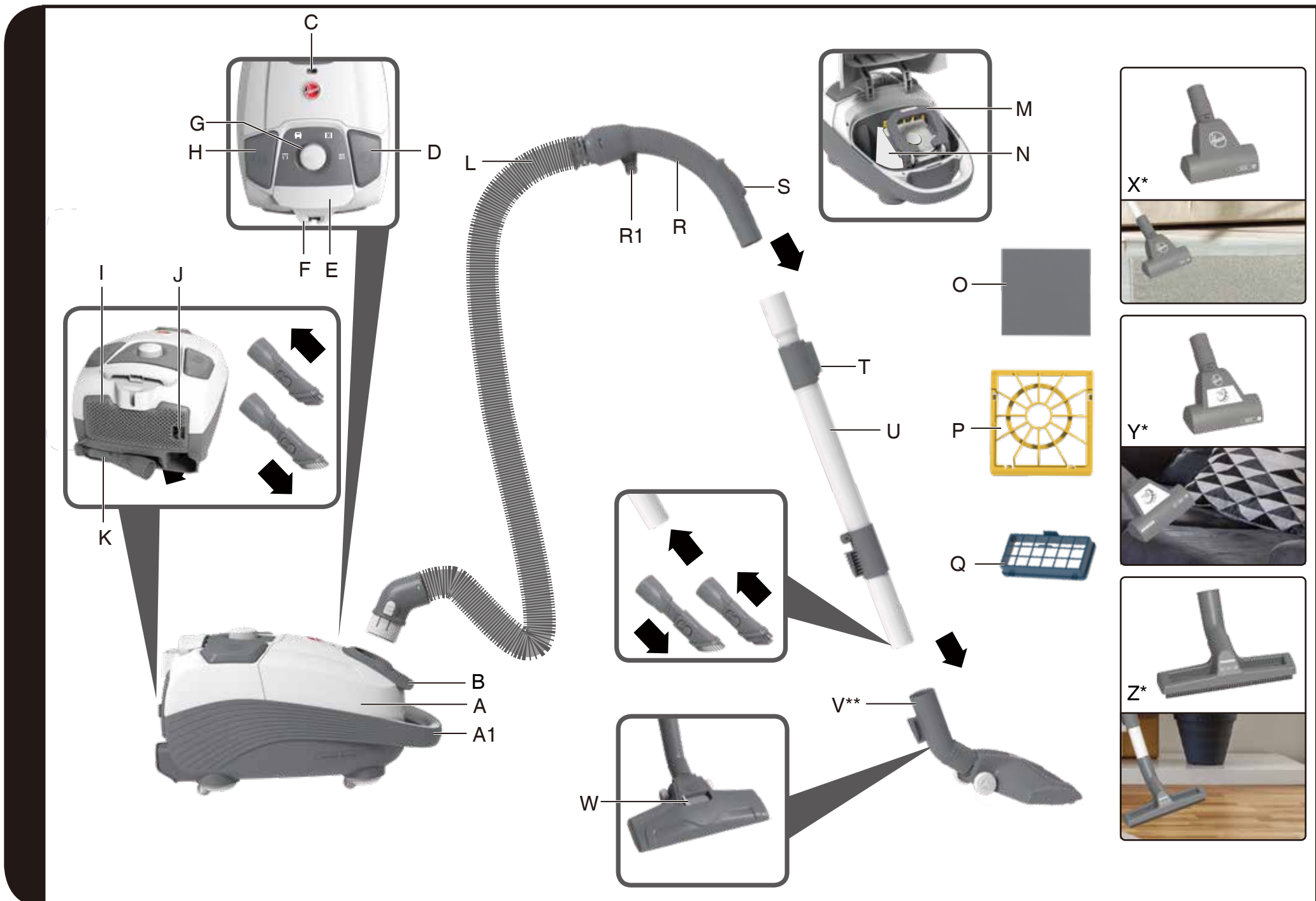

USER MANUAL (GB)	P 01
MANUEL D'UTILISATION (FR)	P 04
BEDIENUNGSANLEITUNG (DE)	P 07
MANUALE ISTRUZIONI (IT)	P 10
GEbruikersHANDLEIDING (NL)	P 13
MANUAL DE INSTRUÇÕES (PT)	P 16
MANUAL DE INSTRUCCIONES (ES)	P 19
BRUGERVEJLEDNING (DK)	P 22
BRUKSANVISNING (NO)	P 25
INSTRUKTIONSMANUAL (SE)	P 28
KÄYTTÖOHJE (FI)	P 31
ΟΔΗΓΙΕΣ ΧΡΗΣΕΩΣ (GR)	P 34
INSTRUKCJA OBSŁUGI (PL)	P 37
NÁVOD K OBSLUZE (CZ)	P 40
NAVODILA ZA UPORABO (SI)	P 43
UŽÍVATEĽSKÁ PRÍRUČKA (SK)	P 46
KULLANIM KILAVUZU (TR)	P 49
HASZNÁLATI ÚTMUTATÓ (HU)	P 52

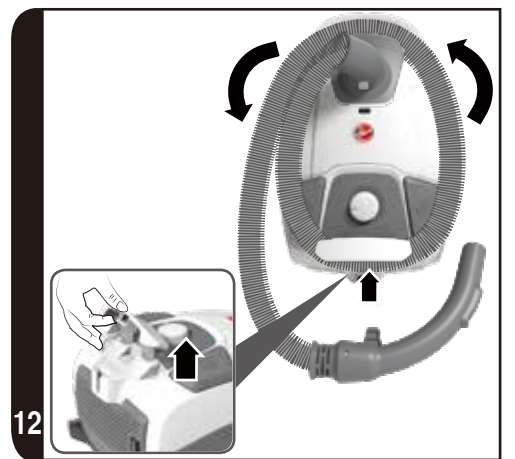

*Certain Models Only **Nozzle design may vary according to models

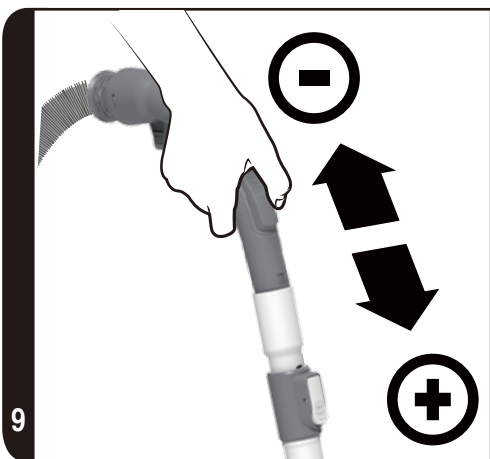
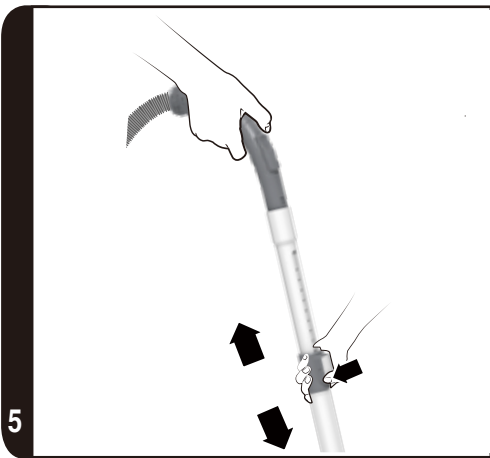
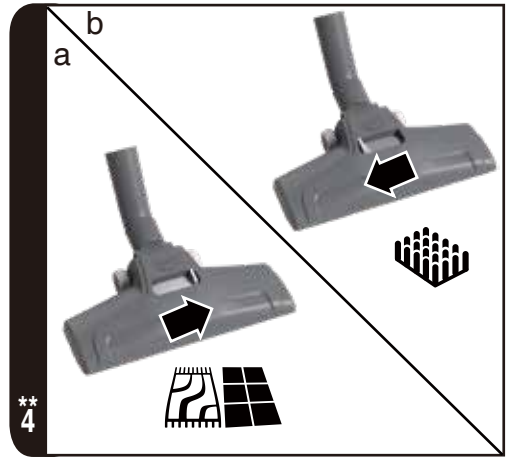
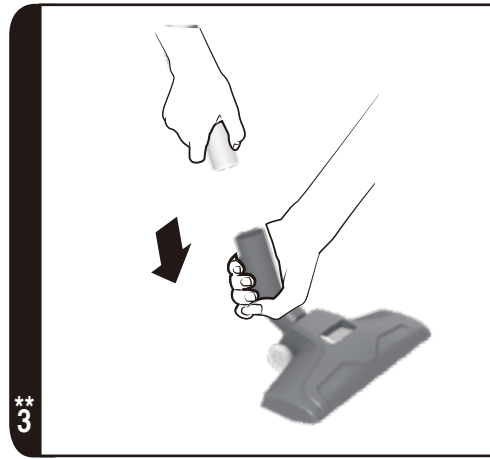
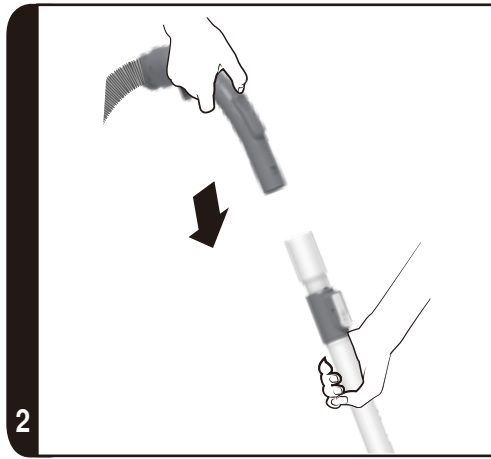

*Certain Models Only

**Nozzle design may vary according to models

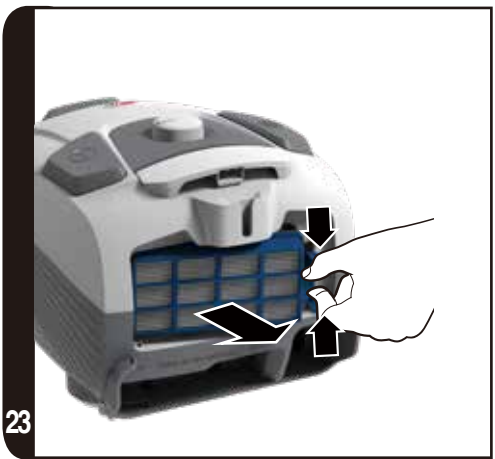
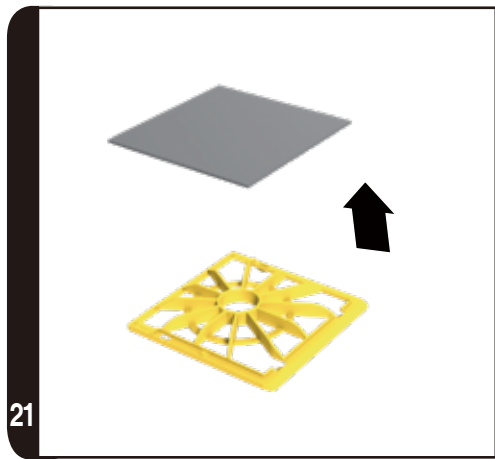
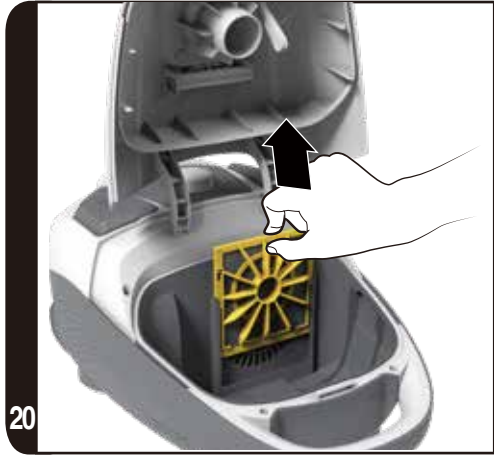
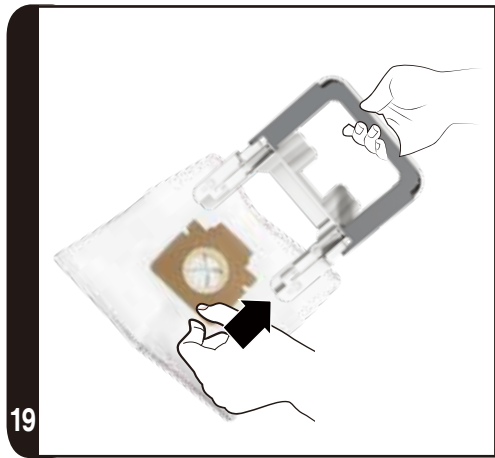
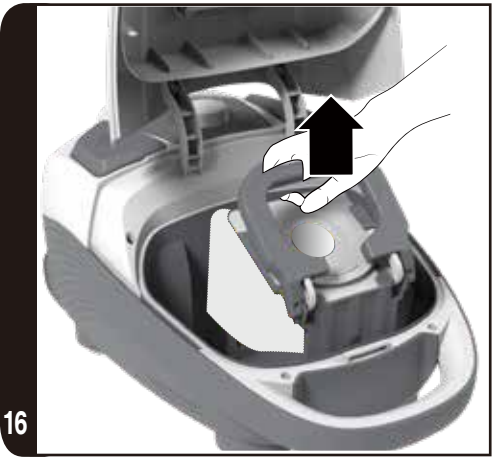

*Certain Models Only **Nozzle design may vary according to models

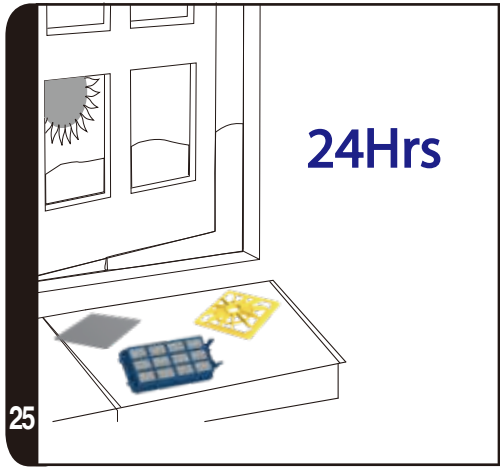

INSTRUCTIONS POUR UNE UTILISATION EN SÉCURITÉ

Cet appareil doit être utilisé uniquement pour un nettoyage domestique, conformément à ce guide d'utilisation. Veuillez vous assurer que ces instructions sont bien comprises avant d'utiliser l'appareil.

Ne laissez pas l'appareil branché. Éteignez et débranchez toujours l'appareil après l'avoir utilisé, ou avant de le nettoyer ou de procéder à son entretien.

Cet appareil peut être utilisé par des enfants âgés d'au moins 8 ans et par des personnes ayant des capacités physiques, sensorielles ou mentales réduites, ou n'ayant pas d'expérience ou de connaissances en la matière. Ces dernières doivent recevoir des instructions sur l'utilisation de l'appareil en toute sécurité et comprendre les risques impliqués. Les enfants ne doivent pas jouer avec l'appareil. Le nettoyage et l'entretien ne devraient pas être effectués par des enfants sans supervision.

Si le cordon d'alimentation est endommagé, arrêtez immédiatement d'utiliser l'appareil. Pour éviter les risques d'accident, un réparateur HOOVER agréé doit remplacer le cordon d'alimentation.

Maintenez les mains, pieds, vêtements et cheveux à distance des brosses rotatives.

N'utilisez que les accessoires, consommables ou pièces détachés recommandés ou fournis par HOOVER.

Électricité statique : certains tapis peuvent entraîner une petite accumulation d'électricité statique. Les décharges d'électricité statique ne sont pas dangereuses pour la santé.

N'utilisez pas votre appareil à l'extérieur, sur une surface humide ou aspirer des débris humides.

N'aspirez pas d'objets durs ou tranchants, d'allumettes, de cendres chaudes, de mégots de cigarettes ou d'autres objets similaires.

Ne pulvérisez ou n'aspirez pas de liquides inflammables, des produits d'entretien liquides, des aérosols ou leurs vapeurs.

Ne marchez pas sur le cordon d'alimentation lorsque vous utilisez votre appareil et ne le débranchez pas de la prise en tirant sur le cordon d'alimentation.

Ne continuez pas à utiliser votre appareil s'il semble défectueux.

Service Hoover : Pour assurer l'utilisation sûre et efficace de cet appareil, nous recommandons de n'en confier l'entretien ou les réparations qu'à un réparateur HOOVER agréé.

Ne marchez pas sur le cordon d'alimentation ou ne l'enroulez pas sur vos bras ou vos jambes quand vous utilisez l'appareil.

N'utilisez pas l'appareil sur des personnes ou des animaux.

Lors du nettoyage des escaliers, ne placez pas l'appareil dans une position plus haute que la vôtre.

Environnement

Le symbole figurant sur cet appareil indique qu'il ne peut pas être considéré comme une ordures ménagères. Vous devez le déposer dans un centre de recyclage des déchets électriques et électroniques. La déposition doit être effectuée conformément à la réglementation locale en matière de déchets.  Pour plus d'information sur le traitement, la récupération et le recyclage de cet appareil, veuillez contacter votre municipalité, le service local d'élimination des ordures ménagères ou le revendeur de l'appareil.

 Cet appareil est conforme aux Directives européennes 2014/35/UE, 2014/30/UE et 2011/65/UE.

CANDY HOOVER GROUP S.r.l. Via Privata Eden Fumagalli, 20861 Brugherio (MB) Italy

CONNAITRE VOTRE ASPIRATEUR



A. Trappe d'accès au sac	N. Sac
A1. Poignée de transport	O. Filtre pré-moteur
B. Loquet de déverrouillage de la trappe du sac	P. Cadre de filtre pré-moteur
C. Voyant de remplissage du sac	Q. Filtre d'évacuation
D. Pédale d'enroulement du cordon	R. Poignée du flexible
E. Taquet du flexible (Du système Nano Pack™)	R1. Crochet de la poignée du flexible (Du système Nano Pack™)
F. Fente de rangement	S. Variateur de puissance
G. Contrôle rotatif de puissance variable	T. Bouton de réglage du tube télescopique
H. Bouton marche/arrêt	U. Tube télescopique
I. Couvercle du filtre d'évacuation	V. Brosse pour moquette et sol dur**
J. Loquet de détachement du couvercle du filtre d'échappement	W. Variateur de commande d'aspiration
K. Accessoire 2-en-1	X. Mini turbobrosse pour éliminer les poils d'animaux domestiques*
L. Flexible	Y. Mini turbobrosse anti-allergènes*
M. Bouton de déverrouillage du sac	Z. Brosse parquet*

MONTAGE DE L'ASPIRATEUR

Sortez tous les composants de l'emballage.

1. Raccordez le flexible à l'aspirateur en veillant à ce qu'il se fixe bien et se verrouille correctement. [1] Pour détacher le tuyau : il suffit d'appuyer sur les deux loquets du tuyau et de tirer.
2. Connectez la poignée du tuyau à l'extrémité supérieure du tube. [2]
3. Connectez l'extrémité inférieure du tube à la brosse moquette et sol** ou aux accessoires, si nécessaire. [3]

UTILISATION DE L'APPAREIL

1. Sortez le cordon d'alimentation et branchez-le sur la prise d'alimentation. Ne sortez pas le cordon au-delà du repère rouge. [6]
2. Réglez le tube télescopique à la hauteur désirée en appuyant sur le bouton réglage du tube télescopique et rehaussez ou abaissez la poignée au niveau le plus confortable pour vous. [5]
3. Après avoir connecté le tube télescopique à la brosse moquette et sol**, réglez le variateur de commande d'aspiration sur la buse selon vos besoins [4]:
 - **Dépoussiérage sur sols durs** – Réglez le variateur de commande d'aspiration sur la buse jusqu'au symbole. 
 - **Tapis standard** – Réglez le variateur de commande d'aspiration sur la buse jusqu'au symbole. 

- **Tapis à poil long** – Réglez le variateur de commande d'aspiration sur la buse jusqu'au symbole. 

Pour obtenir les meilleures performances et la meilleure efficacité sur la moquette, réglez le variateur de commande d'aspiration sur le symbole.  Le variateur de commande d'aspiration peut également être utilisé pour réduire la force de poussée de fonctionnement.

4. Allumez l'aspirateur en appuyant sur la pédale Marche/Arrêt placée sur le corps principal de l'aspirateur. [7]
5. Tournez le contrôle rotatif de puissance variable afin d'augmenter ou de diminuer la puissance [8] et, puis, vous pouvez commencer à passer l'aspirateur. [10]
6. Éteignez l'aspirateur après utilisation en appuyant sur la pédale Marche/Arrêt. [7] Débranchez l'aspirateur et enroulez le cordon d'alimentation dans l'aspirateur en appuyant sur le bouton d'enroulement du cordon.

SECTION PARKING ET RANGEMENT

Le flexible et le tube télescopique peuvent être provisoirement rangés lorsqu'ils sont utilisés [11] ou être en position de rangement lorsqu'ils ne sont pas utilisés [13] :

1. Rétractez alors le tube télescopique à la longueur de rangement. [14]
2. Retirez la brosse de l'extrémité du tube télescopique.
3. Retirez la poignée du flexible du tube télescopique.
4. Soulevez le loquet du flexible à l'arrière de l'aspirateur et enroulez le flexible autour de l'appareil. [12,13]
5. Placez la brosse dans la fente de rangement située sous (au dos) l'appareil. [14]
6. Placez le tube télescopique dans sa fente de rangement sous le produit. [14]

ENTRETIEN DE L'ASPIRATEUR

Remplacement du sac à poussière

Si le voyant de remplissage du sac est rouge, veuillez vérifier le sac et le cas échéant, le remplacer.

1. Soulevez le loquet de libération de la trappe du sac et ouvrez la trappe du sac. [15]
2. Soulevez la poignée du porte-sac. [16]
3. Tenez le sac avec le porte-sac dessus d'une poubelle. Appuyez sur le bouton rouge pour libérer automatiquement le sac sans aucun contact avec la poussière. [17]
4. Pliez un nouveau sac [18] et insérez le collier dans le porte-sac. [19]
5. Remettez le sac avec son support dans l'appareil.
6. Fermez la trappe du sac-à-poussière.

MISE EN GARDE : Le capot de l'aspirateur ne se fermera PAS si le mécanisme auto-éjectable du sac à poussière et/ou le porte-sac ne sont pas mis en place dans l'aspirateur. Assurez-vous toujours que le sac et le mécanisme d'auto-éjection du sac sont présents au moment de fermer la trappe du sac.

ATTENTION : le voyant de remplissage du sac peut être rouge en cas de blocage. Dans ce cas, reportez-vous à « Pour éliminer un blocage dans le système ».

Nettoyage des filtres :

Pour maintenir votre aspirateur en état de marche optimal, veuillez laver le filtre de protection du moteur tous les 5 remplacements de sac.

Nettoyage du filtre pré-moteur :

1. Soulevez le loquet de déverrouillage de la trappe pour ouvrir la trappe et retirez le porte-sac. [15,16]
2. Glissez le cadre du filtre pré-moteur de l'aspirateur. [20]
3. Retirez le filtre du cadre. [21]
4. Lavez le filtre pré-moteur à l'aide d'eau chaude [24] et laissez-le sécher complètement [25] avant de le remettre sur l'aspirateur.

Nettoyage du filtre d'évacuation sortie moteur :

1. Détachez le couvercle du filtre d'échappement et retirez le paquet de filtres d'échappement. [22,23]
2. Lavez le filtre de sortie de l'air sous de l'eau chaude [24] et laissez-le sécher [25] complètement avant de le remettre sur l'aspirateur.

ATTENTION : N'utilisez pas d'eau chaude ou de détergents. Dans le cas peu probable où les filtres seraient endommagés, remplacez-les par des filtres de la marque Hoover.

N'utilisez pas l'aspirateur sans sac ou sans filtres.

Pour éliminer un blocage dans le système

Si le voyant de remplissage du sac est rouge :

1. Vérifiez si le sac est plein. Si c'est le cas, reportez-vous à « Pour remplacer le sac à poussière ».
2. Si le sac n'est pas plein, alors :
 - A. Les filtres ont-ils besoin d'être nettoyés ? Si c'est le cas, référez-vous à « Pour nettoyer le filtre ».
 - B. Vérifiez qu'il n'y ait pas de blocage à un autre endroit du système. - Éliminez toute obstruction dans le tube télescopique ou dans le flexible à l'aide d'une tige ou d'un manche.

MISE EN GARDE : - Le voyant de remplissage du sac restera rouge si l'aspirateur est utilisé lorsque le sac est plein, s'il y a un blocage ou si les filtres sont sales. S'il est utilisé pendant une durée prolongée et que le voyant de remplissage du sac est rouge, un disjoncteur électronique arrête automatiquement l'aspirateur pour éviter tout risque de surchauffe. Si cela se produit, éteignez l'aspirateur, débranchez-le et faites le nécessaire pour rectifier le problème (voir « Éliminer un blocage dans le système »). Il vous faudra environ 30 minutes pour arrêter et réinitialiser automatiquement.

ACCESSOIRES ET BROSSES

Tous les accessoires peuvent être montés à l'extrémité de la poignée du tuyau [2] ou de l'extrémité du tube.

- L'accessoire 2 en 1 combine plusieurs fonctions en une seule brosse [K]:
 - **Suceur plat** – Pour coins et endroits difficiles d'accès.
 - **Brosse meuble** – Pour étagères, cadres, claviers et autres surfaces délicates.
- **Mini turbobrosse pour éliminer les poils d'animaux domestiques* [X]** – Sur les escaliers ou pour nettoyage en profondeur des surfaces textiles et autres surfaces

difficiles à nettoyer. Particulièrement efficace pour éliminer les poils d'animaux.

- **Mini turbobrosse pour élimination des poils d'animaux domestiques, limitant la prolifération des bactéries* [Y]** – Sur les escaliers ou pour nettoyage en profondeur des surfaces textiles et autres surfaces difficiles à nettoyer. Particulièrement efficace pour éliminer les allergènes.

- **Brosse parquet* [Z]** – Pour parquets et autres sols délicats.

IMPORTANT : Ne pas utiliser le suceur mini turbo sur les tapis à franges longues, les peaux d'animaux ou les moquettes à poils de plus de 15 mm de longueur. Ne pas laisser la brosse tourner sur place.

LISTE DE CONTROLE UTILISATEUR

En cas de problèmes avec l'appareil, effectuez les vérifications de la liste de vérifications avant d'appeler le service après-vente Hoover.

- L'aspirateur est-il alimenté en électricité ? Veuillez vérifier la prise utilisée avec un autre appareil électrique.
- Le sac à poussière est-il saturé ? Veuillez vous reporter à « Entretien de l'aspirateur ».
- Le filtre est-il encrassé ? Veuillez vous reporter à « Entretien de l'aspirateur ».
- Le tube ou le flexible est-il bouché ? Veuillez vous reporter à « Pour éliminer une obstruction ».
- Un relais thermique de protection arrête l'aspirateur pour éviter toute surchauffe s'il est utilisé en étant plein, en présence d'obstruction ou de filtres sales. Si cela se produit, éteindre, débrancher et corriger le défaut. Le coupe-circuit se réinitialisera automatiquement au bout de 30 minutes.

INFORMATIONS IMPORTANTES**Pièces détachées et consommables HOOVER**

Remplacez toujours les pièces par des pièces détachées originales de la marque HOOVER. Celles-ci sont disponibles auprès de votre revendeur HOOVER ou directement auprès de Hoover. Lors de la commande de pièces, veuillez toujours préciser le numéro de votre modèle.

QUALITÉ

La qualité des usines Hoover a fait l'objet d'une évaluation indépendante. Nos produits sont fabriqués selon un système de qualité conforme à la norme ISO 9001.

VOTRE GARANTIE

Les conditions de garantie de cet appareil sont définies par notre représentant dans le pays où il est vendu et peuvent être obtenues auprès de votre revendeur. Les détails concernant ces conditions peuvent être obtenus auprès du revendeur auprès duquel l'appareil a été acheté. La facture d'achat ou le reçu doivent être présentés pour toutes réclamations relevant des conditions de cette garantie.

Ces conditions peuvent être modifiées sans préavis.