

LAVE-LINGE SECHANT ENCASTRABLE



Photo non contractuelle

LABEL WOOLMARK

Le Label Woolmark est spécifiquement associé aux programmes laines. Il préserve les textiles laines compatibles avec un lavage à froid.

MOTEUR À INDUCTION

Un moteur plus fiable, plus silencieux et avec une consommation d'énergie réduite

FONCTION VAPEUR

Lancée en fin de cycle, la vapeur permet de réduire le nombre de plis et donc le temps de repassage. Elle renforce aussi l'hygiène des textiles et retire les mauvaises odeurs.

PROGRAMMES RAPIDES

3 programmes rapides en accès direct : 14-30-44 min

- Niveau sonore lavage : 51

- Nb programmes : 15+1

- Nb programmes : 15+1

- Classe d'efficacité énergétique (2017/1369) : D+A

- Couleur : Blanc

TYPE D'APPAREIL

Couleur : Blanc
 Type d'appareil : Intégrable
 Type de séchage : Evacuation

BANDEAU DE COMMANDE

Programmateur : Electronique à affichage digital
 Boutons : Niveaux de séchage, Verrouillage, Programmes Rapides, Départ différé, Temps restant
 Pictos LED : Prêt sur cintre, Prêt à repasser, Prêt à ranger

CARACTÉRISTIQUES

Départ différé : 1-24h
 Sécurité de la porte : oui
 Volume du tambour (L) : 58
 Matériau du tambour : Inox
 Vitesse d'essorage en trs/ min : 1400

PROGRAMMES

Programmes : Coton Blanc, Mixte, Délicat, Rapide 14/30/44 min, Rinçage, Essorage, Vidange, Laine-Main, Séchage Laine, E-Connect Plus, Fonction vapeur, Eco 20°C, Rapide, Main, Coton, Sublime MixHygiène 60°C, ECO 40-60
 Nb programmes : 15+1

SÉCURITÉ

Anti-débordement : oui
 Détecteur anti-inondation : oui

PERFORMANCES

Niveau sonore lavage : 51
 Niveau sonore essorage : 77
 Niveau sonore séchage : 56
 Classe d'efficacité énergétique (2017/1369) : D+A
 Conso d'énergie pour 100 cycles (kWh) : 49
 Durée du programme éco : 3h48
 Efficacité d'essorage : B
 Classes d'émissions de bruit acoustique dans l'air : B

CARACTÉRISTIQUES TECH.

Capacité de chargement (Kg) : 9+5
 Connectivité : WI-FI + NFC
 Matériau de la cuve : SILITECH
 Pieds réglables : oui

DIMENSIONS

Dimensions hors tout (LxHxP) en cm : 60 x 82 x 52.5
 Dimensions emballé (LxHxP) : 65 x 87.5 x 57
 Poids net/ brut (Kg) : 64/66

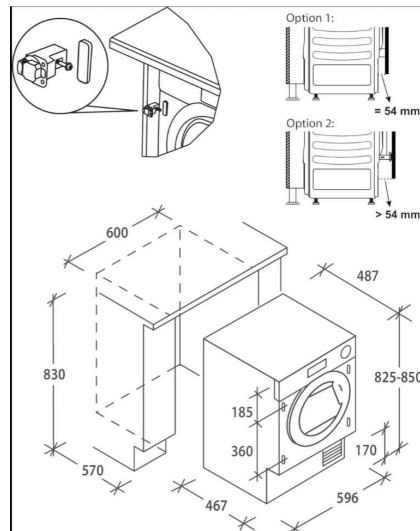

Consommation annuelle estimée pour 220 cycles de lavage d'une famille de 4 personnes.

Spécification technique

Article : 31800963
 Origine : CHINE
 Code douanier :
 Code EAN : 8059019027937

