

FOUR PYROLYSE



ENERG

енергия · ενεργεια

Y UJA

IE IA

Rosieres RFZP6977IN

70 L

0.96 kWh/cycle*

0.80 kWh/cycle*

* цикл · cyklus · portion · zykus · πρόγραμμα · ciclo · tsükkel · ohjelma · ciklus
ciklas · cikls · ciklu · cyclus · cykl · ciclu · program · cykel

65/2014

- Famille : Sublime
- Nb de cuissons : 7
- Programmeur : Précô Touch
- Type de commandes : Semi-sensitive
- Connectivité : Non
- Recettes automatiques : Non
- Tournebroche motorisé : Oui
- Classe énergétique : A
- Couleur : Noir/Inox

TYPE D'APPAREIL

Famille : Sublime
 Couleur : Noir/Inox
 Structure : Simple cavité
 Système de nettoyage : Pyrolyse
 Design de la porte : Porte verre fumé + décroché Inox

BANDEAU DE COMMANDE

Programmeur : Précô Touch
 Type de commandes : Semi-sensitive
 Couleur manettes : Inox
 Couleur poignée : Inox

CARACTÉRISTIQUES

Volume utile (litres) : 70L
 Type de cuisson : Multifonction
 Nb de fonctions : 9
 Nb de cuissons : 7
 Fonctions de cuisson : Chaleur tournante, Chaleur pulsée, Convection naturelle, Sôle brassée, Décongélation, Gril, Turbogril, Gradins fils

Parois : Non
 Connectivité : Non
 Minuteur : Oui
 Eclairage : Halogène
 Contrôle de Température : Electronique
 Ventilateurs de refroidissement : Oui
 Recettes automatiques : Non
 Type Porte : Super porte froide
 Fermeture douce : Oui
 Contre porte plein verre : Oui
 Gradins anti-basculement : Oui
 Cycle de pyrolyse : 2 (dont Pyrolyse Express)

ACCESSOIRES

Grilles : 1
 Lèche-frite : 1
 Rails Téléscopiques : Oui
 Tournebroche motorisé : Oui
 Sonde de cuisson : Non

CONSOMMATIONS

Type d'énergie : Electrique
 Classe énergétique : A

CARACTÉRISTIQUES TECH.

Longueur cordon d'alimentation électrique (cm) : 135
 Type de prise : PAS DE PRISE
 Puissance (W) : 2100
 Intensité (A) : 16
 Voltage (V) : 220-240
 Fréquence (Hz) : 50
 Niche d'encastrement (HxLxP) : 590 X 560 X 560
 Dimensions Hors Tout (HxLxP) : 595 x 595 x 568
 Emballé (HxLxP) : 665 x 620 x 640
 Poids brut / net : 36,2 / 34,3

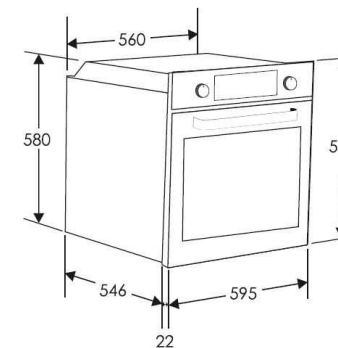
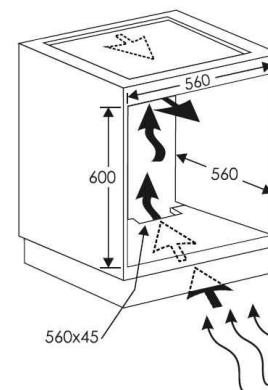

Spécification technique

Article : 33703409
 Origine : TURQUIE
 Code douanier : 85166080
 Code EAN : 8059019048147

