

Lisez attentivement la notice d'utilisation avant d'utiliser l'appareil.

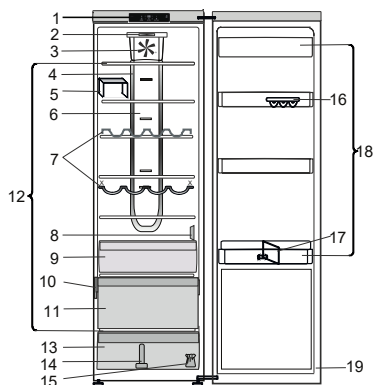

1. Panneau de commande
2. Eclairage à LED principal\*
3. Ventilateur
4. Eclairage optionnel dans Multi-flow\*
5. Séparateur clayette\*
6. Zone d'air froid Multi-flow\*
7. Galerie porte-bouteilles\*
8. Couvercle du capteur
9. Bac zéro degré\*
10. Étiquette signalétique avec nom commercial
11. Compartiment réfrigérateur (idéal pour viande et poisson)\*
12. Zone à clayettes
13. Bac à fruits et légumes
14. Séparateur bac à fruits et légumes\*
15. Kit pour l'inversion du sens d'ouverture de la porte\*
16. Plateau à œufs\*
17. Séparateur à bouteilles\*
18. Balconnets
19. Joint de porte

\* Disponible sur certains modèles

**MISE EN MARCHÉ DE L'APPAREIL**

L'appareil se met automatiquement en marche une fois branché. Une fois l'appareil en marche, attendez au moins 4 à 6 heures avant d'y placer des aliments. Lorsque l'appareil est branché à l'alimentation électrique, l'afficheur s'allume et toutes les icônes s'allument pendant environ 1 seconde. Les valeurs par défaut (réglées en usine) du compartiment réfrigérateur s'allument.

**COMMENT INVERSER LE SENS D'OUVERTURE DE LA PORTE**

- voir la notice d'utilisation jointe (Version\_2)  
Il est recommandé que deux personnes effectuent l'opération d'inversement du sens d'ouverture de la porte. L'inversion du sens d'ouverture de porte n'est pas prévu pour :  
- les modèles avec poignée intégrée  
- les modèles de porte comportant un panneau en verre.

**Les caractéristiques, données techniques et images peuvent varier en fonction du modèle.**

**6TH SENSE FRESH CONTROL**

La fonction se met automatiquement en marche pour garantir des conditions optimales pour la conservation des aliments. Pour désactiver la fonction « 6th Sense Fresh Control », appuyez simultanément sur les touches Froid rapide et Arrêter alarme et maintenez-les enfoncées pendant 3 secondes jusqu'à ce qu'un signal sonore retentisse et que l'icône « 6th Sense Fresh Control » s'éteigne pour confirmer que la fonction a été désactivée. Pour réactiver cette fonction, effectuez la même procédure.

**Remarque :** La désactivation de la fonction éteint le VENTILATEUR dans le réfrigérateur.

**MARCHE/VEILLE**

Pour mettre le produit en veille, appuyez sur la touche et maintenez-la enfoncée pendant 3 secondes. Toutes les icônes s'éteignent sauf le voyant On/Standby. Pour réactiver l'appareil, appuyez une fois (brièvement) sur cette touche. (voir la notice d'utilisation)

**VENTILATEUR**

Le ventilateur assure une diffusion homogène de la température à l'intérieur du produit, garantissant ainsi une meilleure conservation des aliments. Le ventilateur est activé par défaut. **Pour éteindre le VENTILATEUR** appuyez simultanément sur les touches « Froid rapide » et « Arrêter l'alarme » maintenez-les enfoncées pendant 3 secondes jusqu'à ce qu'un signal sonore retentisse et que l'icône « 6th Sense (6ème Sens) Fresh Control » s'éteigne pour confirmer que la fonction a été désactivée. **Pour activer le VENTILATEUR**, effectuez la même procédure. Un signal sonore retentit et l'icône s'allume en guise de confirmation. **Remarque :** Pour savoir pourquoi désactiver le ventilateur, recherchez « CONSEILS POUR LA RÉALISATION D'ÉCONOMIES D'ÉNERGIE » dans la notice d'utilisation.

**TOUCHE VACANCES**

Cette fonction peut être activée pour réduire la consommation d'énergie de l'appareil pendant une période prolongée. Avant l'activation de la fonction, retirez tous les aliments périssables du compartiment réfrigérateur et assurez-vous que la porte est fermée correctement, puisque le réfrigérateur maintiendra une température appropriée pour empêcher l'apparition d'odeurs désagréables (+12 °C). **Pour activer/désactiver la fonction**, appuyez sur la touche du mode Vacances pendant 3 secondes. Lorsque la fonction est activée, le symbole correspondant s'allume et la température du compartiment réfrigérateur sera réglée sur un point de réglage supérieur (l'affichage de température indique le nouveau point de réglage de température de +12 °C). Changez la valeur prédéterminée de la température désactive automatiquement la fonction.

**AFFICHAGE DE LA TEMPÉRATURE**

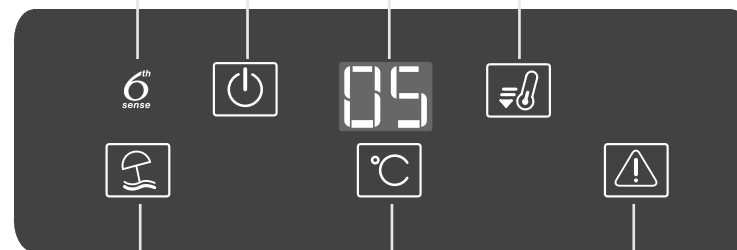

**Toche TEMPÉRATURE**

Appuyez sur la touche température °C pour changer la température : la valeur change de manière cyclique entre 8 °C et 2 °C.

**Remarque :** Les points de réglage affichés correspondent à la température moyenne dans tout le réfrigérateur.

**TOUCHE FROID RAPIDE**

Il est possible à l'aide de la fonction Froid rapide d'augmenter la capacité de refroidissement dans le compartiment réfrigérateur. L'utilisation de cette fonction est recommandée lorsque vous placez une très grande quantité d'aliments dans le compartiment réfrigérateur. Appuyez sur la touche Froid rapide pour activer la fonction Refroidissement rapide. Lorsqu'elle est activée, le voyant Froid rapide s'allume. La fonction est automatiquement désactivée après 6 heures, ou elle peut être désactivée manuellement en appuyant à nouveau sur la touche Froid rapide.

**VOYANT ALARME**

(voir le tableau des alarmes ci-dessous)

**TOUCHE Arrêter l'alarme**

Appuyez sur cette touche en cas d'alarme pour interrompre le signal sonore.



Points de collecte sur [www.quefairedemesdechets.fr](http://www.quefairedemesdechets.fr)  
Privilégiez la réparation ou le don de votre appareil !

**TABLEAU DES ALARMES**

TYPE D'AVERTISSEMENT	Signal	Cause	Solution
Alarme de porte ouverte	L'alarme sonore retentit et le voyant d'alarme clignote.	La porte est restée ouverte plus de 2 minutes.	Fermez la porte ou appuyez sur Arrêt Alarme pour arrêter le signal sonore.
Dysfonctionnement.	La lettre « F » clignote sur l'écran (°C).	Mauvais fonctionnement de l'appareil.	Contactez le Service après-vente.